

ŠOUPÁTKO VÍKOVÉ

S 15 111 616

PN 16

**POUŽITÍ**

Jako uzavírací armatura pro neagresivní provozní látky - vodu, páru a olej při nejvyšším dovoleném pracovním přetlaku:

1,6 MPa do 120°C  
1,3 MPa do 200°C

**TECHNICKÝ POPIS**

Šoupátka mají pevný klín, točivé nestoupající vřeteno.

**PŘIPOJENÍ**

Připojovací příruby dle DIN 2533 s hrubou těsnicí lištou tvar "C" podle DIN 2526. Stavební délky šoupátek jsou podle DIN 3202/F5.

**OVLÁDÁNÍ**

Ručním kolem, řetězovým pohonem, ze stojanu.

**ZKOUŠENÍ**

Šoupátka se dodávají vyzkoušena podle DIN 3230.

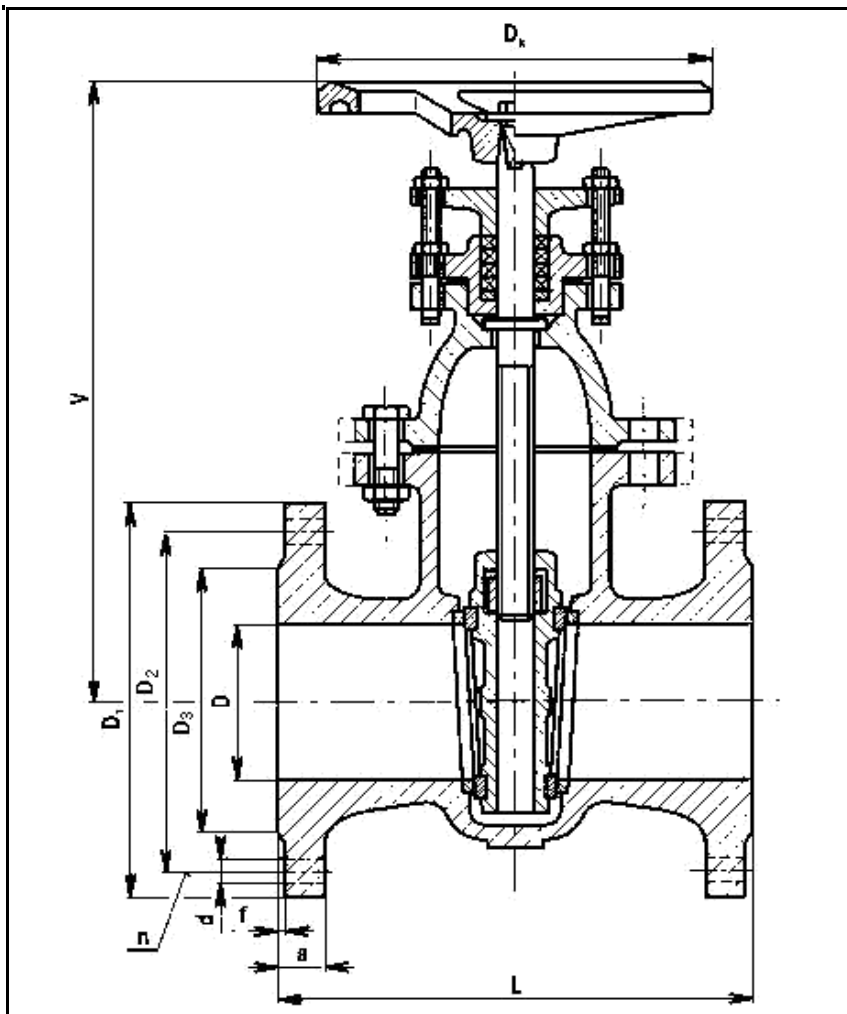

**MONTÁŽ**

Šoupátka se montují do libovolné polohy. Pro provozní látky obsahující mechanické nečistoty se doporučují montovat s vřetenem ve svislé poloze s ručním kolem nahoře.

**MATERIÁL**

Těleso, klín a víko jsou ze šedé litiny GG 25, vřeteno z korozi-vzdorné oceli min. 13% Cr, sedla z mosazi - označení 2H, nebo z nerezí - označení 2G. Těsnění je z bezazbestové.

DN	D	L	V	D <sub>1</sub>	D <sub>2</sub>	D <sub>3</sub>	a	f	n	d	D <sub>k</sub>	Mk N.m	Hmotnost kg	
40	40	240	275	150	110	88	18	3	4	18	200	54	0,23	18
50	50	250	290	165	125	102	20	3	4	18	200	54	0,22	22
65	65	270	340	185	145	122	20	3	4	18	250	90	0,21	29
80	80	280	370	200	160	138	22	3	8	18	250	100	0,19	37
100	100	300	410	220	180	158	24	3	8	18	315	130	0,18	52
125	125	325	465	250	210	188	26	3	8	18	315	130	0,17	68
150	150	350	510	285	240	212	26	3	8	22	315	150	0,16	78
200	200	400	620	340	295	268	30	3	12	22	400	200	0,15	137
250	250	450	700	405	355	320	32	3	12	26	500	230	0,14	204
300	300	500	760	460	410	378	32	4	12	26	500	270	0,14	282